



Teljes termékválaszték

A minőségi tetőcserepek nagy márkaprogramja





Elbűvölő perspektívák



Ismerkedjen meg extra minőségű tetőcserép-programunkkal

Több mint 120 éves kerámiaipari tapasztalatával a CREATON a világ egyik legnagyobb tetőcserép-választékát gyártja – ez a CREATON márka-program. Ennek során a legjobb nyersanyagokat használjuk és a legmagasabb műszaki igényeket támasztjuk a gyártásban. A „CREATON tisztasági törvényéhez” híuen kizárólag természetes és nemes nyersanyagokat – agyag, víz, tűz és levegő – használunk. 17 rendkívül modern gyárunkban 10 különböző helyszínen kiváló minőségű tetőcserepeket gyártunk, amelyek formatervezés, funkcionalitás és értékállóság tekintetében egyedülállóak és még évekkel lerakásuk után is sok örömet okoznak.

Ez a minőségfilozófia a CREATON-nál mindig magától értetődő volt. Hogy ennek megfelelhessünk, minden kihívásnak állunk elébe – a nemzetközieknek is. Ezért évek óta fokozzuk az expanzív exportorientáltságot. Ezt bizonyítja a magyarországi Lentiben kifejtett tevékenységünk is. Három éve ott készülnek a hagyományos hódfarkú és hornyolt cserép modellek, a rendkívül modern Lenti II. gyár közelmúltban történt üzembe helyezésével pedig a „BALANCE” lapos tetőcserép is, és nemsokára a „RAPIDO” nagyméretű hornyolt cserép is elhagyja a gyártószalagot. A CREATON márka-program ennek köszönhetően két további vonzó és gazdaságos termékkel egészül ki, amelyek minden bizonnyal sikeresek lesznek a piacon. Ebből nem csak mi, hanem Ön is profitál. Engedje át magát átfogó forma- és színválasztékunk varázsának. Meggyőződésünk, hogy Ön is egészen különleges és egyedi tetőre lel nálunk.



Telephelyek

Tetőcserep üzemek

A bajorországi Autenried-i üzem

Werk I, Werk II, Werk III

„MAGNUM”
„KLASSIK”
„PROFIL”
„AMBIENTE”
„ANTIK”
„NUANCE”
ESZTRICH JÁROLAP”
„MANU-FAKTUR”

A bajorországi Wertingen-i üzem

„HARMONIE”
„ELEGANZ”
„HERZZIEGEL”

Bajorországi Wertingen-Roggen-i üzem

„KLASSIK”
„PROFIL”
„AMBIENTE”
„SAKRAL”
„FINESSE”
„NOBLESSE”
„PROFIL” hornyolt cserép
„MANU-FAKTUR”

A türingeni Großengottern-i üzem

Werk I, Werk II, Werk III

„MAGNUM”
„FUTURA”
„SINFONIE”
„DOMINO”

A szászországi Guttai üzem

Werk I, Werk II

„PREMIUM”
„KLASSIK”
„PROFIL” 15,5/38/1,2
„PROFIL” 18/38/1,2

Bajorországi Dorfen-i üzem

„M23”
„RUSTICO” sajított hornyolt cserép
„MEGATON M23”
„MEGATON FALZZIEGEL”
„ROMANO-KREMPER L21”
„ANTICO”
„KLASSIK”

A türingiai Höngeda-i üzem

„HARMONICA”
„MAXIMA”
„RATIO NEU”

A baden-württembergi Winnenden-i üzem

„VIVA”
„PIATTA”
„OPTIMA”

Lenti üzem

„Hortobágy” Hornyolt cserép
„KLASSIK” kerék vágású
„AMBIENTE” egyvörös vágású
„BALANCE”
„RAPIDO”

Padló és homlokzati lap gyár

A rheinland-pfalzi Weroth-i üzem

„TONALITY”
„Esztrich járólapp”
„KERATO” teraszlelapok

Alacsony hajlásszögű tetőcserep

„MAGNUM“ Szükséglet: 8,4 db/m²-től

					
természetes vörös	foltosra égetett, természetes vörös	földszínű engóbozott	rézvörös engóbozott	palaszínű engóbozott	fekete engóbozott (antracit engóbozott)
„NUANCE“					





„FUTURA“ Szükséglet: 10,8 db/m²-től

					
természetes vörös	rézvörös engóbozott	borvörös engóbozott	sötétbarna engóbozott	szürke engóbozott	palaszínű engóbozott
„NUANCE“					

„HARMONICA“ Szükséglet: 11,9 db/m²-től

						
rézvörös engóbozott (standard rézvörös)	vörös engóbozott Újdonság!	borvörös engóbozott (klasszikus rézvörös)	fekete mázas (klasszikus fekete)	borvörös mázas (exkluzív barna)	fekete mázas (klasszikus fekete)	barna mázas (klasszikus barna)
„NUANCE“			„FINESSE“		„NOBLESSE“	

„MZ3“ Szükséglet: 14,2 db/m²-től

				
természetes vörös	rézvörös engóbozott (standard rézvörös)	fáradt vörös/barna eng. (standard fáradt vörös)	sötétbarna/fáradt szürke eng. (standard fáradt szürke)	borvörös mázas (klasszikus gesztenyebarna)
„NUANCE“			„FINESSE“	

„PREMION“ Szükséglet: 11,9 db/m²-től

											
természetes vörös	rézvörös engóbozott	barna engóbozott	matt barna	matt zöld engóbozott Újdonság!	matt mangan	palaszínű engóbozott	fekete mázas	barna mázas	kristálybarna mázas	kristályszerű mázas	kristálypala mázas
„NUANCE“						„FINESSE“		„NOBLESSE“			

Reformcserep

„OPTIMA“ Szükséglet: 11,9 db/m²-től

											
természetes vörös	rézvörös engóbozott (klasszikus rézvörös)	borvörös engóbozott (klasszikus rézvörös)	fáradt vörös/barna eng. (standard fáradt vörös)	sötétbarna engóbozott	szürke engóbozott	palaszínű engóbozott	fekete mázas (klasszikus fekete)	vörös mázas (exkluzív gyöngyházfényű narancs)	borvörös mázas (exkluzív barna)	barna mázas	fekete mázas (klasszikus fekete)
„NUANCE“						„FINESSE“					

Sima tetőcserep

„PIATTA“ Szükséglet: db/m²-től

				
borvörös engóbozott (klasszikus rézvörös)	fekete mázas (klasszikus fekete)	szürke mázas (exkluzív szürke)	palaszínű mázas (klasszikus palaszínű)	fekete mázas (klasszikus fekete)
„NUANCE“		„FINESSE“		

„DOMINO“ Szükséglet: db/m²-től

					
természetes vörös	vörös engóbozott Újdonság!	rézvörös engóbozott	exkluzív szürke	palaszínű engóbozott	fekete mázas (antracit engóbozott)
„NUANCE“			„FINESSE“		

vörös mázas	antik mázas	borvörös mázas	barna mázas	fekete mázas (antracit engóbozott)	kék mázas	sötétkék mázas	zöld mázas	sötétzöld mázas	barna mázas	fekete mázas
„FINESSE“					„NOBLESSE“					

„VIVA“ Szükséglet: 13,5 db/m²-től

rézvörös engóbozott (standard barna)	borvörös engóbozott (klasszikus rézvörös)	palaszínű engóbozott	fekete mázas (klasszikus fekete)	vörös mázas (exkluzív gyöngyházfényű narancs)	palaszínű mázas (klasszikus palaszínű)	fekete mázas
„NUANCE“				„FINESSE“		

„HARMONIE“ Szükséglet: 14,8 db/m²-től

természetes vörös	foltosra égetett, természetes vörös	földszínű engóbozott	vörös engóbozott	rézvörös engóbozott	sötétbarna engóbozott
„NUANCE“					

kristályfekete mázas

„BALANCE“ Szükséglet: 8,4 db/m²-től

téglavörös	rézvörös engóbozott	fekete engóbozott
„NUANCE“		

„MEGATON MZ5“ Szükséglet: db/m²-től

természetes vörös	rézvörös engóbozott (standard rézvörös)	sötétbarna/fáradt szürke eng. (standard fáradt szürke)	borvörös mázas (klasszikus gesztenyebarna)	palaszínű mázas (klasszikus fekete agyag)
„NUANCE“			„FINESSE“	

„ELEGANZ“ Szükséglet: 14,0 db/m²-től

természetes vörös	foltosra égetett, természetes vörös	rézvörös engóbozott	sötétbarna/fáradt szürke eng.
„NUANCE“			

Hajlatos hornyolt cserép

„SINFONIE“ Szükséglet: 10,9 db/m²-től

természetes vörös	rézvörös engóbozott	fekete matt engóbozott	vörös mázas	borvörös mázas	barna mázas	fekete mázas (antracit engóbozott)	fekete mázas
„NUANCE“			„FINESSE“			„NOBLESSE“	



Újdonság!

Sajtolt-Hornyolt cserép/kettős bordájú sajtolt-hornyolt cserép

„HERZZIEGEL“ Szükséglet: 14,0 db/m²-től

	
természetes vörös	rézvörös engóbozott (standard rézvörös)
„NUANCE“	

„MEGATON FALZZIEGEL“ Szükséglet: 10,8 db/m²-től

		
természetes vörös	rézvörös engóbozott (standard rézvörös)	sötétbarna/fáradt szürke eng. (standard fáradt szürke)
„NUANCE“		

„RATIO NEU“ Szükséglet: 11,5 db/m²-től

											
természetes vörös	rézvörös engóbozott	borvörös engóbozott	sötétbarna engóbozott	fekete mázas	vörös mázas	antikolt mázas	borvörös mázas	barna mázas	fekete mázas (antracit engóbozott)	sötétzöld mázas	barna mázas
„NUANCE“				Újdonság!	„FINESSE“				„NOBLESSE“		

„RUSTICO“ Falzziegel Szükséglet: 14,5 db/m²-től

			
természetes vörös	foltosra égetett, természetes vörös	rézvörös engóbozott	sötétbarna/fáradt szürke eng.
„NUANCE“			

„RAPIDO“ Szükséglet: 8,3 db/m²-től

		
téglavörös	rézvörös engóbozott	fekete engóbozott
„NUANCE“		

Nagyfelületű eltolható cserép

„MAXIMA“ Szükséglet: 9,9 db/m²-től

				
természetes vörös	rézvörös engóbozott (standard rézvörös)	fekete mázas (klasszikus fekete)	barna mázas (classic burgundy)	fekete mázas (klasszikus fekete)
„NUANCE“		„FINESSE“		

Barátcserep

„ROMANOKREMPER L21“ Szükséglet: 14,4 db/m²-től

	
természetes vörös	foltosra égetett, természetes vörös
„NUANCE“	

„ANTICO“ Szükséglet: 14,2 db/m²-től

természetes vörös



Eredeti tartozékok agyagból és alumíniumból

Segítséggükkel a tető valóban szép és biztonságos lesz

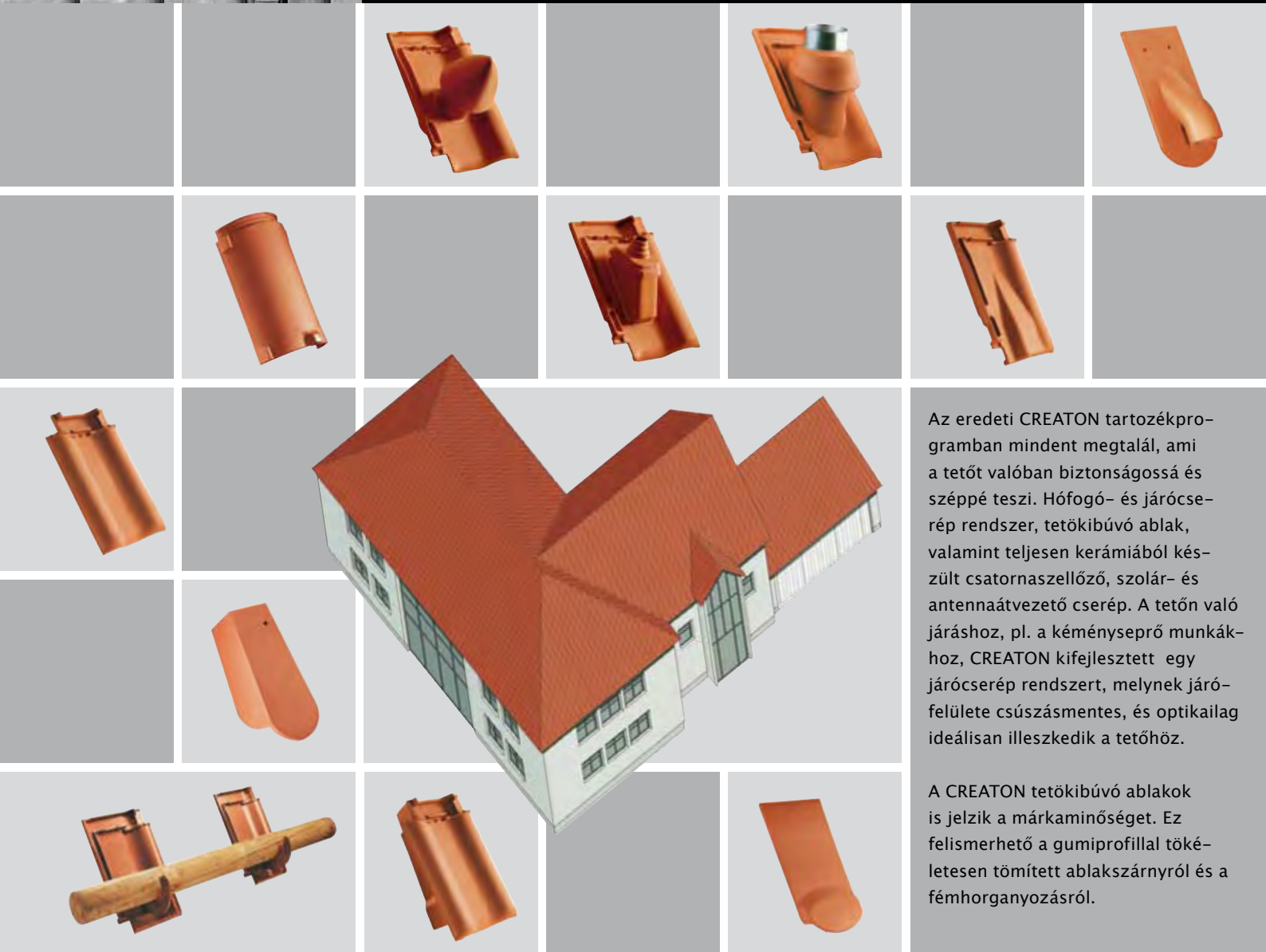

Az eredeti CREATON tartozékprogramban mindent megtalál, ami a tetőt valóban biztonságossá és széppé teszi. Hófogó- és járócserép rendszer, tetőkibúvó ablak, valamint teljesen kerámiából készült csatornaszellőző, szolár- és antennaátvezető cserép. A tetőn való járáshoz, pl. a kéményseprő munkákhoz, CREATON kifejlesztett egy járócserép rendszert, melynek járófelülete csúszásmentes, és optikailag ideálisan illeszkedik a tetőhöz.

A CREATON tetőkibúvó ablakok is jelzik a márkaminőséget. Ez felismerhető a gumiprofillal tökéletesen tömített ablakszárnyról és a fémhorganyozásról.

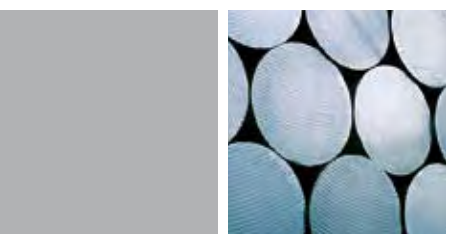

Alumínium –
A tető biztonságát az extrém módon terhelhető alapanyag biztosítja.



Alumínium
alapelem

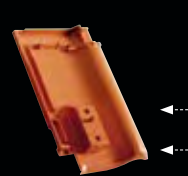

Rönkfatartó Ø 13 cm
alumínium

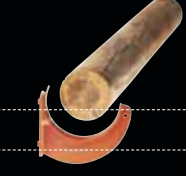

Hófogó rács, masszív
támasztékkal

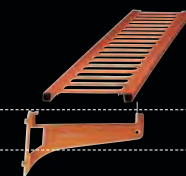

Hosszú rács 80/25,
rövid rács 44,5/25

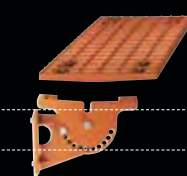

Egylábás alumínium
elem



„KLASSIK“ kerek vágású

Kerek vágású 18/38/1,4-1,6

természetes vörös	tarkára égetett engóbozott	foltos engóbozott	vörös engóbozott	rézvörös engóbozott	fáradt vörös/barna engóbozott	sötét engóbozott	fáradtszürke engóbozott	sötét palaszínű engóbozott	fekete engóbozott (antracit engóbozott)
„NUANCE“									

Kerek vágású 18/38/1,4-1,6

20/40/1,4

vörös mázas	borvörös mázas	barna mázas	sötétkék mázas	zöld mázas	fekete mázas	természetes vörös
„FINESSE“						

„KERA-BIBER“ 18/38/1,2

természetes vörös	vöröses tarkára égetett	kékes tarkára égetett	matt mangán	fekete mázas
„NUANCE“				

„AMBIENTE“ különleges vágású formák

Különleges vágású formák 18/38/1,4

20/40/1,4

Körselet vágású				Lekerekített sarkú				
természetes vörös	rézvörös engóbozott	fáradt vörös/barna engóbozott	sötét engóbozott	természetes vörös	rézvörös engóbozott	fáradt vörös/barna engóbozott	sötét engóbozott	éles szegélyekkel természetes vörös
„NUANCE“				„NUANCE“				

Különleges vágású formák

Hatszög vágású			Műemléki torony		Gótikus vágású			Kosárvíves vágású
természetes vörös	barna engóbozott	sötét engóbozott	természetes vörös	foltos engóbozott	természetes vörös	barna engóbozott	sötét engóbozott	természetes vörös
„NUANCE“			„NUANCE“		„NUANCE“			

„PROFIL“ bordázott felület

Bordázott cserép

Berlini kultúra hódfarkú, körszelet vágású 16/38/1,8	Bordázott hódfarkú, kerek vágású 18/38/1,4		Hortobágy 20/40,5/2,1		
természetes vörös	természetes vörös	földszínű engóbozott	természetes vörös	rézvörös engóbozott	fekete engóbozott (antracit engóbozott)
		„NUANCE“		„NUANCE“	

„KERA-BIBER“

Szász hódfarkú 18/38/1,2	Szász hódfarkú 15,5/38/1,2				
természetes vörös	természetes vörös	vöröses tarkára égetett	kékes tarkára égetett	rézvörös engóbozott	antracit engóbozott
		„NUANCE“			

„ANTIK“ műemléki hódfarkú cserép

Műemléki hódfarkú cserép

Domború felület, kosárvíves vágású és egyenes vágású 18/38/1,8	Domború felület ujjbordával, kosárvíves és egyenes vágású 18/38/1,8		Hatszög vágású, kézzel festett hatású 18/38/1,4		
természetes vörös, kefélt	természetes vörös, kefélt	természetes vörös, kefélt	természetes vörös, kefélt	természetes vörös granulált	földszínű engóbozott granulált

„SAKRAL“ templomi hódfarkú cserép

Templomi hódfarkú cserép

Kerek vágású 18/38/1,8		Körszelet vágású 18/38/1,8		Kosárvíves vágású 18/38/1,8		Lekerekített sarkú 18/38/1,8	
természetes vörös	természetes vörös érdesített	természetes vörös	természetes vörös érdesített	természetes vörös	természetes vörös érdesített	természetes vörös	természetes vörös érdesített

„MANUFAKTUR“

Torony hódfarkú cserép 14/28/1,4

természetes vörös	rézvörös engóbozott	fáradt vörös/barna engóbozott	sötét engóbozott	fekete engóbozott (antracit engóbozott)	vörös mázas	borvörös mázas	barna mázas	fekete mázas
	„NUANCE“				„FINESSE“			

„NOBLESSE“ exkluzív színes mázas engóbozott kollektciók

Január

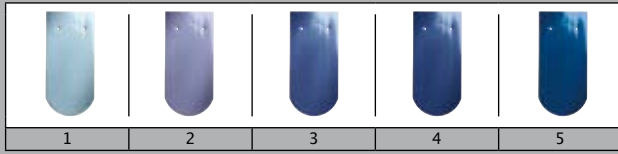

Július

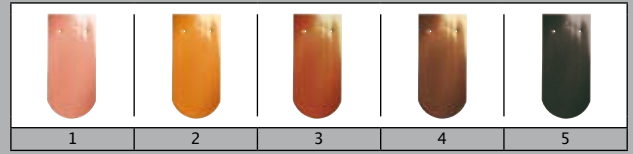

Február

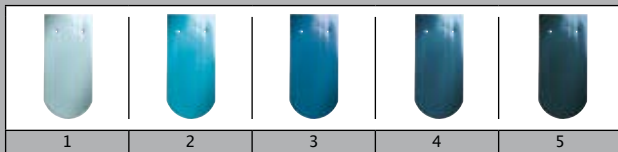

Augusztus



Március

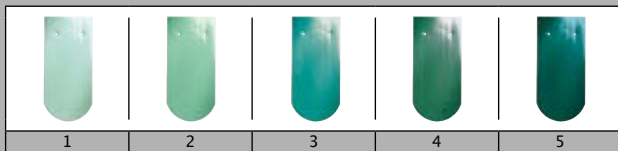

Szeptember

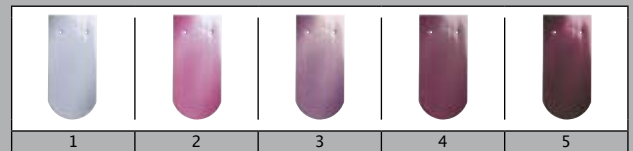

Április

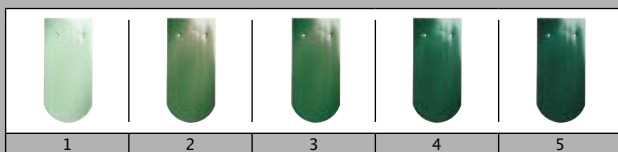

Október

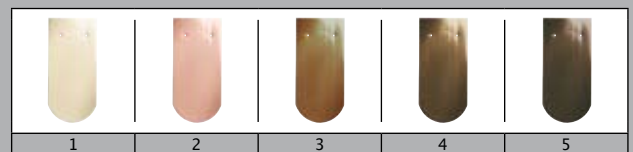

Május

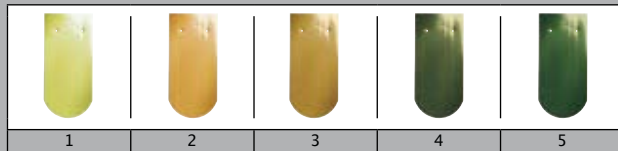

November



Június

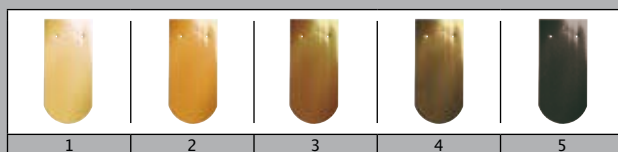

December

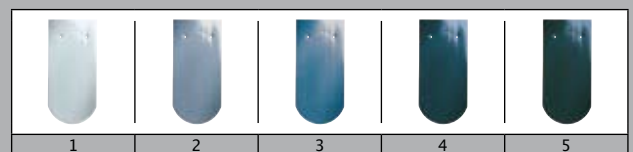

„NUANCE“ exkluzív engóbozott kollektció

Agyagszínű



Földszínű



Vályagszínű



Mohaszínű



Kószínű



Palaszínű





„MANUFATUR“







Attraktív kúpdísz és dekoratív kerámia tartozék

A „NUANCE“ kreatív kúpdísz nemes engóbozott bevonattal vagy „FINESSE“ és „NOBLESSE“ színes mázzal is kapható.



						
Kúpkakas (mag. kb. 45 cm)	Bagoly (mag. kb. 50 cm)	Oroszlán (mag. kb. 30 cm)	Sas (mag. kb. 65 cm)	Galambpár (mag. kb. 30 cm)	Kiscica (mag. kb. 25 cm)	„Terra tetőmacska“ (mag. kb. 68 cm)
						
„Ereszmacska“ csepegtető (mag. kb. 12 cm)	Alvajáró (mag. kb. 48 cm)	Tetőn csúszó (hossza kb. 67 cm)	Articsóka (mag. kb. 40 cm)	Articsóka (mag. kb. 25 cm)	Kúpgömb (mag. kb. 30 cm)	Kúptüske (mag. 60 cm)
						
Kúptüske (mag. 45 cm)	Kúptüske (mag. 40 cm)	Kúpcsúcs (mag. 45 cm)	Kúpkereszt (mag. kb. 50 cm)	Kúpcserép kezdő- és zárókorong, évszám	kúpcserép kezdő- és zárókorong, oroszlánfej	kúpcserép kezdő- és zárókorong, virágforma

A legjobb minőség jegyei

	Változtatható léctávolság Variálható, kivitelező barát, valamint esztétikus tetőkép - cserépvágás nélkül.
	Változtatható fedési szélesség Variálható, kivitelező barát, valamint esztétikus tetőkép - cserépvágás nélkül.
	Biztonságos átfedés Ami később nem látszik, az védi a tetőt tartósan az esőtől, a hótól és a vihartól.
	Tetőhajlásszög szerinti alkalmazhatóság A kerámia cserépeink a kiváló hornykialakításuknak köszönhetően alacsony, akár 10 fokos tetőhajlásszögtől is alkalmazhatóak. A megadott minimális tetőhajlás már „esőbiztos” alátételhálással is kivitelezhető.
	„TETŐVÉDŐ FAKTOR“ A „FINESSE” és „NOBLESSE” program évezredek óta ismert és a legújabb gyártástechnológiával megvalósított beégetett mázas felületvédelem biztosítja a felületek eső és hó általi tisztítását és ezáltal szavatolja a tető értékállóságát.
	„KERALIS“ A legfinomabb nyersanyagok felhasználása és az egyedülálló feldolgozás a legnemesebb felületet, valamint homogén cseréptestet eredményez. Az egyedülálló eljárás a legmagasabb optikai igényeket is kielégíti.
	Nagy formátumú tetőcserepek Gyors és gazdaságos tetőfedés, kevesebb mint 10 db cserép/m ² Gyors és gazdaságos tetőfedés, kevesebb mint 10 db cserép.

	Bordázott felületkialakítás Kiváló védelmet nyújt hócsúszás ellen.
	Automatizált kiégetés A legfinomabb felület és felületkialakítás „H”-kazettákban történő égetési eljárással.
	Öt erőteljes oldalborda Vízbetörés elleni védelem még erős szélnyomásnál és alacsony tetőhajlásszögnél is.
	Hangsúlyos hornyolások „Fej- és lábtartományban” vízbetörés elleni védelem még erős szél-nyomás és alacsony tetőhajlásszög esetén is.
	Alsó védőbordák Javitott statika és az esetleg keletkező kondenzvíz elvezetése az alatta lévő cserépeken történik.
	Fedett zárt hornyok A tartós használat és az esőállóság hosszú távú biztosítása érdekében nincs szennyeződés-lerakódás a vízvezető hornyokban.
	Biztonság a háromszoros cserépfül következtében A szabványkövetelményekhez képest háromszoros biztonság mellett a vágott cserépek rakásánál is hasznos (pl. vápáknál és éleknél).
	Műemléki tetőkialakítás A méret és a tradicionális formátum következtében hozzáépítésekhez és javítási munkákhoz felhasználható.



- Nagy gazdaságosság a megaformátumnak köszönhetően
- A nagyság és minőség egyesítése kompromisszumok nélkül a prémium technológia segítségével

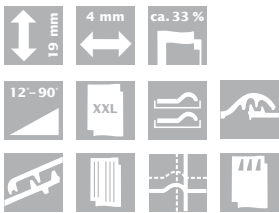

„MAGNUM®“ A gazdaságos megacserép

Anyagszükséglet/m²:
8,4 Db.

A „MAGNUM“-mal lehetővé válik a gazdaságos és formatervezett tetőkialakítás új dimenziója. A legmodernebb high-tech eljárással ez a nagy és egyben nagyszerű cserép tökéletes minőségben készül. A CREATON, mint a szakma fejlesztője és élvivője Európa legmodernebb gyártósorát alkalmazza a „MAGNUM“ gyártásához.

A CREATON egy olyan cserepet kínál, amelynek 8,5 db/m² cserépszükséglete van, ami nem csak a példaszerű minőséget bizonyítja, hanem feltűnő szépségét is, valamint az ár és teljesítmény viszony új mértéke: a „MAGNUM“ a nagy és gazdaságos tetők piacát újraírja.



- Elbűvölő színpaletta
- 10°-os tetőhajlásszögig
- Nagy, 29 mm-es léctávolságállíthatóság
- Teljesíti az optimális műszaki követelményeket
- Átfogó tartozékpaletta

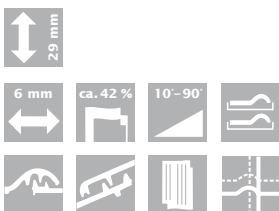

„FUTURA®“ A jövő nagy formátumú cserepe

Anyagszükséglet/m²:
10,8 Db.

Formátumában, designjában és minden részletében a „FUTURA“ nagy méretű cserepe valóban nagyot nyújt. A „FUTURA“ 10,8 db/m² igényével különösen gazdaságos ár-teljesítmény viszonyt mutat. A forma kölcsönhatást mutat fel lágy átmenettel a fény és az árnyék között, és nagyszerű optikai felületi hatással bír.

A „FUTURA“ a működő részleteknél éppen úgy a legújabb ismereteket veszi figyelembe, és a megszokottól eltérő utakat választja a szilárdsághoz és a víz elvezetéshez. A statika legújabb ismereteit, a vízelvezetést és az áramlási viszonyokat is figyelembe veszi. A speciális labirintus technikával készült hornyok egy különösen nagy eltolási tartományban, valamint gondosan kialakított oldal- és lábzetbordák bizonyítják ennek a műszakilag optimális cserépmo- dellnek a nagy potenciálját.



10 fok
tetőhajlásig



„HARMONICA®“

A kiegyensúlyozott alacsony hajlásszögű tetőcserép

Anyagszükséglet/m²:

11,9 Db.



- Klasszikus megformázás időtálló építészeti stílusokhoz
- Érezhetően sima felületek

Maga a beillesztés már egy művészet. Mindenekelőtt akkor, ha a teljes harmóniánál és kiegyenlítettégnél az elegancia is követelmény. Mint normál formájú lapos tetőcserép a „HARMONICA“ a klasszikusan tradicionális formatervezéshez orientálódik. A klasszikusan-időálló alakja miatt ez a cserép valamennyi építészeti stílusú tetőn használható. Hála a cserép alakjának és funkciójának, úgy meredek, mint lapos hajlásszögű tetőknél harmonikus tetőzet alakítható ki, ennek különlegesen harmonikus és elegáns stílusát a hajlított perem adja. A „HARMONICA“ a magas zárt, körhorony kialakítása révén nagyfokú biztonságot nyújt esőbehatolás ellen. Ez a cserépmo­dell minden időjárás­i hatásnak jól ellenáll, amihez még hozzájárul az, hogy kiváló minőségű engóbozása és mázazása révén a szennyeződéseknek és az algásodásnak is sikeres ellenszere.

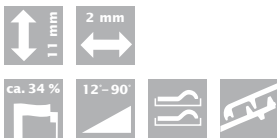

„VIVA®“

Az életre kelt alacsony hajlásszögű tetőcserép

Anyagszükséglet/m²:

13,5 Db.



- Kis méretű és ezáltal határtalanul sokoldalú
- Egyszerűsített tetőfedési munka a flexibilis, 19 mm-es hosszanti fedési hossz-játék következtében
- Ideális felújításoknál és gyakran illeszkedik a meglévő tetőlécezési méretekhez is

Kiváló formájú és sokoldalú a kis méretű alacsony hajlásszögű tetőcserepek között. Lágú vonalakkal, életteli formával és harmonikusan elegáns látványt nyújtó tetővel hívja fel magára a figyelmet. Emellett határtalanul sokoldalú és problémamentesen használható új fedésekhez, átrakásokhoz, részleges vagy teljes felújításokhoz.

Az innovatív égetési technika biztosítja, hogy az extrém kemény felület évtizedeken keresztül optimálisan védjen a környezeti és az időjárás­i hatásokkal szemben. A nagy léctávolságállíthatóságnak köszönhető magas flexibilitás és a tradicionálisan bevált kis méret teszi a „VIVA“ profilt jól használhatóvá.

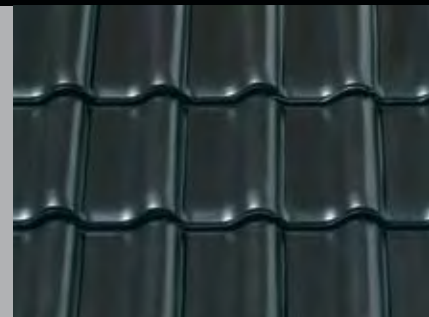



- Maximális ellenállóképesség a szinterégetés következtében
- A „KERALIS” eljárás technológiájának köszönhető természetes átszíneződés sötét színek esetén is
- 10° tetőhajlásszögig használható
- Optimális műszaki előfeltételeket teljesít

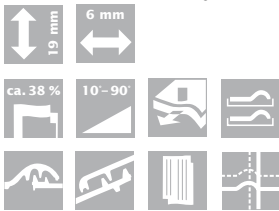

„PREMION®” / „KERA-PFANNE®” „MAGAS HŐFOKON ÉGETETT” lapos tetőcserép.

Anyagszükséglet/m²:
11,9 Db.

Ennél a márkás prémiumterméknél egyetlen kívánság sem marad teljesítetlen. A „PREMION” minőség, formatervezés és gazdaságosság terén nem ismer kompromisszumot. A „PREMION” a klasszikusan szép formatervezést hosszú élettartamú csúcsmínőséggel kombinálja. E „KERALIS”-minőségben gyártott termékek előnye már a nyersanyag finomkerámiai előírások szerinti előkészítése során megnyilvánul. Ennek során a nagyon finom és tiszta minőségű agyagot rendkívül alaposan összedaráljuk porszáraz agyagliszté. A pontosan vezérelt nedvesítés után egy szinte finomkerámiai minőségű homogén agyagmassza jön létre. Az 1.100°C fölötti innovatív égetési eljárás teljesen átszínezett „KERALIS” cserepekről gondoskodik.



„KERALIS®”

A forradalmian új, kiváló minőségű, tartós védelmet nyújtó tetőcserép

Az innovatív, 1.100°C feletti szinterézési eljárással – a CREATON-„MAGAS ÉGETÉSI FAKTOR” – gondoskodik a tipikusan egyenletes, nemes-matt felületfényezésről és a „KERALIS” cseréptest komplett átszínezéséről. Ezek a nemes tetőcserepek tipikus képviselői a CREATON-„KERALIS” eljárásnak, melynek előnye: A tömör felület tökéletes védelmet nyújt a moha- és algaképződés ellen. A nagy ellenálló képesség a környezeti befolyások ellen egy egészen különleges jellemző tulajdonsága, amely a cserép szépségét sokáig megőrzi. A teljesen átszínezett cseréptesten a vágási éleket alig lehet látni és nem kell utólag megmunkálni. Összességében egy olyan fejlesztés áll a piac rendelkezésére, amely verhetetlen faktorokkal rendelkezik: Hosszú élettartam, szépség és gazdaságosság.

Egy további bizonyíték a CREATON „természetes” innovációs erejére.



Suitable for roof pitches up to 10°



„MZ3[®]“

A bevált alacsony hajlásszögű cserép

Anyagszükséglet/m²:

14,2 Db.



- Időtálló, klasszikus
- A hónak nagyon ellenálló cserép
- Robosztus és bevált modell
- Átfogó tartozék választék
- Esőbiztos, „4 cserépsarok kialakítás“

Ez a kis formátumú alacsony hajlásszögű cserép időtlen, lágyan elnyúló formájával nagyon bizonyult a szokatlanul harmonikus tetőszerkezetek kialakításában. Nagyként jön ki ez a kis formátumú tetőcserép az időtálló, lágy folyamatos formája és az abból keletkező rendkívül harmonikus tetőstruktúra. A hullám formájú harmonikus felület, és a 12°-nál nagyobb hajlásszögű tetőknél való bevetethetősége miatt meredek és alacsony hajlásszögű tetőre is alkalmas. Köszönhetően a dupla lábhorony-kialakításnak évtizedek óta bizonyítja használatosságát még havas területeken is. Egyidejűleg a magas dupla körhorony-kialakítás biztonságot nyújt a benyomuló nedvesség ellen. Nem utolsósorban ezek a kiváló tulajdonságok teszik lehetővé azt, hogy a kis formátumú alacsony hajlásszögű tetőcserép jó formában van – mint egy olyan tradícióban gazdag klasszikus, amely már bizonyított.

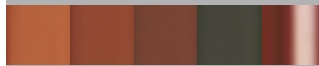
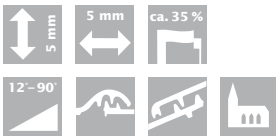

„HARMONIE[®]“

Az időtálló szép alacsony hajlásszögű tetőcserép

Anyagszükséglet/m²:

14,8 Db.



- Időtálló, klasszikus
- A hónak nagyon ellenálló cserép
- Robosztus és bevált modell
- Átfogó tartozék választék
- Esőbiztos, „4 cserépsarok kialakítás“

Harmonikus felületi hatásával a „HARMONIE“ alacsony hajlásszögű tetőcserép minden tető értékét növeli. Időtlen szépsége és példa nélküli funkcionalitása egyformán meggyőzi a tervezőt és a felhasználót. „HARMONIE“ alacsony hajlásszögű tetőcserép ideális majdnem minden tetőformához és lejtéshez. Harmonikus arányok és az egy évtizede bevált forma biztosít egy szép és nyugodt felületi hatást.

Nyugodt felületi optikája jó a szemnek, és a fény játékát részleteiben is felismerni hagyja. A bevált fej- és oldalhorony-kialakítási konstrukció biztonságot nyújt, és a kiegyensúlyozottan megtervezett tetőperem gondoskodik a tető attraktív megjelenéséről. Ezeket a cserepeket gyorsan és könnyen lehet felrakni és egy kiemelkedően kellemes harmóniával fedik be a tetőt.

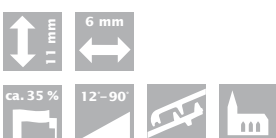

„OPTIMA®“

Az univerzálisan használható reformcserép

Anyagszükséglet/m²:

11,9 Db.



- Időtálló tiszta formák
- Az 51 mm-ig terjedő rugalmas fedési hossz révén felújításokhoz ideális
- Nagy gazdaságosság a gyors és egyszerű fedés miatt

A reformcserép – Északnyugat-Németországban jobban ismert rajnai cserép néven – optimálisan köti össze a tradíciót a modernséggel. A fejtárúsú eltolható cserép éppoly tetszetős, mint amilyen praktikus. Mindenre gondoltak a felújítások és javítások esetére is. A cserép nagy léctávolságállíthatósága miatt nagyon könnyen lehet a léctávolsághoz illeszteni – speciálisan a rövid szarufákkal kialakított manzárd tetőknél ideális.

Ennek ellenére a „OPTIMA“ még további kiváló tulajdonságokkal rendelkezik. A kettős horonykialakítás az oldalsó vízlevezetéssel együtt optimális nedvességvédelemről gondoskodik. A lágy mélyedések kellemes és nyugodt tetőstruktúrát képeznek.



„MEGATON MZ5®“

A nyugodt látványt nyújtó reformcserép

Anyagszükséglet/m²:

12,0 Db.



- Időtálló tiszta formák
- Ideális javításoknál, 41 mm-ig terjedő fedésméret révén a flexibilis átfedés miatt
- nagy gazdaságosság a gyors és egyszerű fektetés miatt

Teljes vonala elegáns és nyugodt – ez a „MEGATON MZ5“ stílusa. Tiszta vonalvezetésével nyugodt, de egyidejűleg elegáns felületi hatásról gondoskodik. Ez az effektus optikailag hangsúlyozza a lágy és hosszan húzódó mélyedéseket.

Azonban a további tulajdonságok is átgondoltak: A „MEGATON MZ5“-re a mindössze 12 db./m²-es anyagszükségletből adódó nagyfokú gazdaságosság éppúgy jellemző, mint a gyors és rugalmas fedés, mivel a 41 mm-es léctávolságállíthatóság elegendő helyet biztosít a kényelmes és hatékony munkához.



„ELEGANZ”[®]
A stílusos reformcserép

Anyagszükséglet/m²:
14,0 Db.



- Hagymányos modell a felújításokhoz és az időtálló tető kialakításhoz.

Az „ELEGANZ”-cal fedett tetők stílusukban semlegesek és messzemenően visszafogottak- nagy felületen is nyugodtnak és decensnek hatnak

A homorú mélyedések alapozzák meg a megnyerő vonalvezetést, ami egyre újabb és újabb embereket ragad meg. A horonykialakítások a cserepeknél harmonikusan illeszkednek egymáshoz. Így kiegyensúlyozott arányok keletkeznek, amelyek a nagyon esztétikus és barátságos felületet adnak. Csúcsmínőségével és optimális funkciójával az „ELEGANZ” hullámcserep megbízhatóság ismérveivel mutatja az aktuális színezett csereptechnológiát: a legkiválóbb alapanyagok és a legszigorúbb ellenőrzések gondoskodnak a termék minőségéről, amelyre a vevő teljesen rábízhatja magát.



Referenciafotók

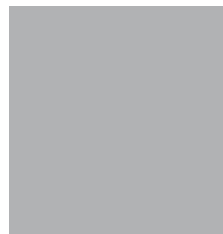
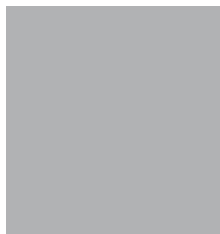
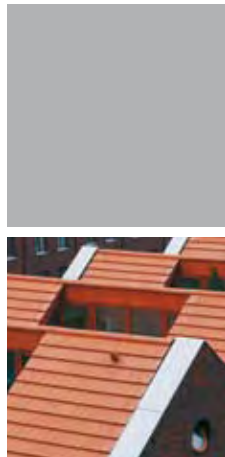
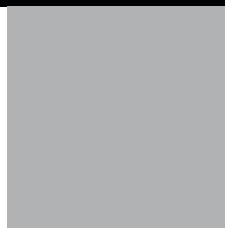
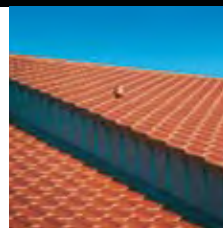
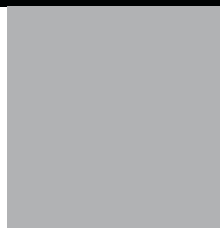
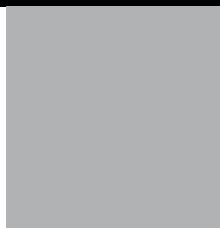
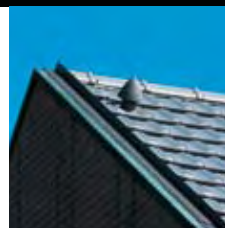



- „Design” díjas cserép
- Hátoldali bordatechnológia a stabilitáshoz és a kondenzvíz elvezetéséhez



2002-ben a Német Szövetségi Köztársaság „Design” díjjal ismerte el.

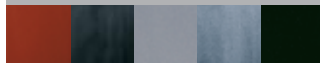

„PIATTA”[®]

A kitűnő sima cserép

Anyagszükséglet/m²:

11,8 Db.

A sima tetőcserép összetéveszthetetlen formanyelvével új, tökéletesen megfelelő minőséget képvisel. Egyedülálló karaktere által helyet biztosított magának stílusbiztonságának, egyenes vonalvezetésének és szépségének köszönhetően. Nemzetközileg elismert, értékes design kitűntetéseket kapott, ami saját rajzolatát mutatja, mivel egyszerű eleganciájával, geometriailag tiszta és rendezett formájával alkalmas a modern, de a klasszikus építészet megjelenítésére is.

A markáns „spojler” és a rendkívüli színekollekciók aláhúzzák azt az igényt, hogy optikailag összetéveszthetetlen. A dupla oldalhorony-kialakítás megvédi a szennyeződés és a víz benyomulásától. Éppen ezért a funkciónak összhangban kell lennie a formával is, mert az optimális eső elleni biztonság további karakterisztikus ismerv.

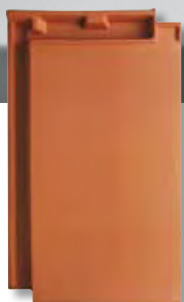

- Formában és technikában konzekvens
- Hátoldali bordatechnológia a stabilitáshoz és a kondenzvíz elvezetéséhez



Újdonság!



„DOMINO”[®]

Az egyenes vonalú sima cserép

Anyagszükséglet/m²:

12,4 Db.

Egy rendkívül jól sikerült kapcsolat egy igazi színezett tetőcserép egyedi előnyei és a mai idők formatervezési elképzelései között, amit a „DOMINÓVAL” értünk el. Egy formális kifejezési erő maximuma a teljesen fölösleges stílusesszékők elkerülése érdekében kidomborítja a „DOMINO” markáns designját. Ugyanakkor biztosítja a tetőfedőknek és az építetőknek az optimális funkcionalitást és gazdaságosságot.

A „DOMINO” a szó legszorosabb értelmében szép példája egy igazi márkaminőség fölényének. A lépcső formájú átfedések megbízhatóan védnek a szennyeződés és a víz behatolásától. A „DOMINO” a mai idők csúcsmínőségű cserepe – minden építető a tető egyenes vonalúságát értékeli.

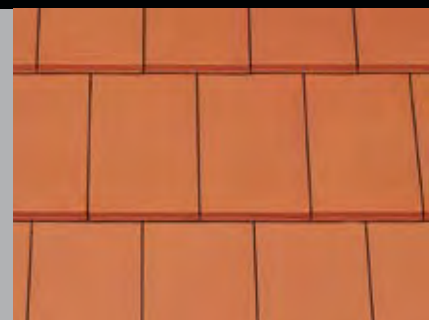

„HERZZIEGEL”[®]

Az összetéveszthetetlen hornyolt cserép hófogó hatással

Anyagszükséglet/m²:

14,0 Db.



- Tradicionális modell hófogó hatással

Gyorsan szívünkbe zárjuk nem csak az összetéveszthetetlen megjelenési képe miatt – A „szív” cserépnek van egy olyan hatása, ami a hó lecsúszását megakadályozza. Különösen a hóban gazdag vidékeken ez a csúszásmentes hatás keresett, amit a felhelyezett szív alakú elemekkel ér el. Ez a cserép azonban további elemekkel is meghódítja a szívet és a lelket. A megnagyobbított felső horony révén egyszerű a cserép felrakása. Még a mély oldalhorony-kialakításnak is van sármja, a magasabb záróidom, és a nagy átfedés nagy biztonságot nyújt az eső behatolása ellen.

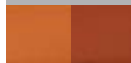

„MEGATON”[®] FALZZIEGEL

A tradicionális nagyformátumú kettős bordájú hornyolt cserép

Anyagszükséglet/m²:

10,8 Db.



- Tradicionális megformázás új méretben
- Ezáltal nagy gazdaságosság
- Osztályában ez egy könnyű súlyú cserép, 40 kg/m²

A „MEGATON FALZZIEGEL” igazi briliánsan világító rendezett színeivel a fény és árnyék nagyszerű összjátékát adja. Az egyenes vonalú dupla mélyedés ehhez ideális alapot ad.

A cserép éppúgy alkalmas javításokra, mint új építkezésekhez. A 11 db cserép/m² felhasználás nagy gazdaságosságot biztosít. Az olyan egyedi ismérvek, mint az oldalhorony-kialakítás, valamint a magas biztonsági záróelem kelti életre ezeket a cserepeket.





- Tradicionális megformálás
- Nagyfokú gazdaságosság a nagy eltolási tartomány következtében
- Nagyobb biztonság a kiérlelt, optimalizált technikának köszönhetően
- Szenzációs, átfogó színpaletta



„RATIO® NEU“

A gazdaságos nagyméretű hornyolt cserép.

Anyagszükséglet/m²:

11,5 Db.

Az elv több évszázados és nagyszerűen bevált –a „RATIO NEU“ modellel ennek ellenére sikerült egy kétszer olyan jó minőségű kettős bordájú hornyolt cserépet megalkotni. A bevált klasszikus „RATIO“, valamint „TECTA“ modellekből csak a legjobb tulajdonságokat vettük át és így fejlesztettünk ki egy új cserépet. A „RATIO NEU“ így egyesíti a „TECTA“ és a „RATIO“ elemeit – ésszerű megoldás –, amelyek az eredeti Z1 cserép arányainak felelnek meg. Ennek következtében a rendkívül harmonikus „kettős bordájú tetőgeometria“, amelyet 1879-ben a Ludowici cég fejlesztett ki, műszaki és gazdasági előnyökkel gazdagodik.

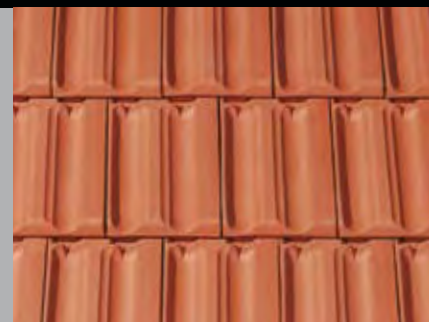
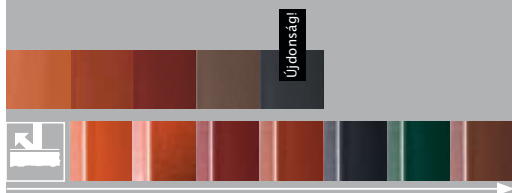

- Tradicionális megformázás
- 18 mm-es rugalmas átfedése javítási munkáknál ideális



„RUSTICO®“ sajtolt-hornyolt cserép

A rusztikus sajtolt-hornyolt cserép

Anyagszükséglet/m²:

14,5 Db.

A rusztikus formáknak egészen különös hatásuk van. A „Z1“ hornyolt cserép több mint száz éve ismert és az egész világon elterjedt. Ennek a „legendás“ cserépnek rusztikus sármja van, ezért ez a cserépforma ma a reneszánszát éli. E hornyolt cserépnek szimmetrikusan elrendezett mélyedései és lágy hajlatai vannak. A dupla horony különösen jó vízvezetést biztosít. A nagy léctávolságállíthatóság gyors fektetést tesz lehetővé, és a felújításoknál – vágás nélkül – elegendő rugalmasságot nyújt az esztétikus tetőfedéshez. Kiegyensúlyozott hornyolása szimpatikus arányokat mutat. Finom tagozódása kisebb tetőknél is rendkívül kellemes felületi hatást tesz lehetővé.

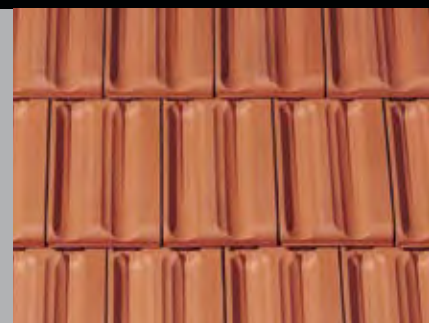



- 10° tetőhajlásszögig
- 29 mm-nél nagyobb eltolási tartomány
- Nagy viharbiztonság a hangsúlyos horonykialakítási technika által



„SINFONIE”®

A pregnáns optikájú hajlatos hornyolt cserép

Anyagszükséglet/m²:
10,9 Db.

Sokféle előnye azt mutatja, hogy itt valami különlegesen jól sikerült. Az „S-tetőfedés” megtartja kedvelt látványát, és mégis optikailag és műszakilag kvalitatív lépés. Abban az időben, amikor a gazdaságosságnak növekvő jelentősége van. A „SINFONIE” egy nagy formátumú cserép, ami a tetőzeteknek profilt biztosít – A meglepő 10,9 db/m² mennyiségével, 30 %-kal csökkenti a cserépigényt, szemben a kis formátumú cserépmodellekkel. A gazdaságosság tekintetében ez a cserép eléri a csúcspontját a hajlatos hornyolt cserepek fejlesztésének. A „SINFONIE” cserép hangsúlyos fej- és oldalhorony-kialakításával kb. 29 mm-es eltolási lehetőséget tesz lehetővé. Ez gondoskodik a magas flexibilitásról és meggyorsítja a befedés idejét. Az új- és régi épületeknél ezzel rendelkezésre áll egy hajlatos hornyolt cserép, amely a szó legszorosabb értelmében óriási látványt nyújt és gazdaságos.



10 fok
tetőhajlásig



- Állítható léctávolsága (41 mm-től) cserép felújításhoz
- Időtálló megformázás
- Gazdaságosság a nagy formátum miatt



„MAXIMA”®

Az időtálló formatervezésű eltolható cserép

Anyagszükséglet/m²:
9,9 Db.

Látványként is nagyszerű a klasszikus, időtálló és helyileg korlátlanul használható design. Csekély súlya miatt könnyen, egyszerűen és gazdaságosan rakható fel.

A nagy eltolási lehetősége miatt a „MAXIMA” takarékosan használható, amit a 9,9 db/m² cserépigény bizonyít. Ez egy kiváló minőségű cserép, amit az építetők nagyon kedvelnek, és használhatók a kis és nagy projekteknél is.





- Délvidéki karakter
- Már 12°-os tetőhajlásszögnél használható



„ROMANOKREMPER L21®“

A markáns színes tetőcserép római mintára

Anyagszükséglet/m²:

14,4 Db.

Hagyomány és innováció – ezt kapcsolja össze a „ROMANOKREMPER L21“, egyidejűleg azonban optikailag is hatásos, pl. a markáns fény-árnyék hatás következtében, amit a kónuszos kialakítás eredményez.

Az elegáns színtónusú tetőstruktúra nem csak jól néz ki, hanem a „ROMANOKREMPER L21“ pontosabb megfigyelésénél néhány egyéb dolgot is nyújt: pl. már 12°-os tetőhajlásszögnél is felhasználható.

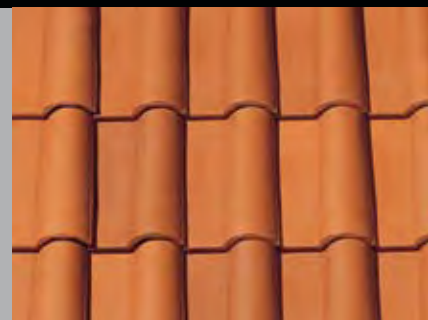

- Hagyományokban gazdag kultúrcserép
- Nagyon jól ellenáll a jégesőnek és a viharoknak



„ANTICO®“

Az erőteljesen strukturált kolostor cserép

Anyagszükséglet/m²:

14,2 Db.

Ez a reprezentatív kombináció a történelmi „barát-apáca“ tetőfedésből és az erősen strukturált, sajtolt tetőcserepekből származik. A formája hasonlít a régebben habarcszott „barát-cseréphez“ és erősen strukturált tetőképet mutat.

Az „ANTICO“ a keménységi tesztben kitűnően bizonyított: Nagy törésszilárdságának és profilozásának köszönhetően a jégverésnek is kitűnően ellenáll. Ez a cserépmodell 14,2 db./m² cserépszükségletével nem csak az eredeti természetes vörös színtónust adja vissza, hanem különösen alkalmas reprezentatív épületekhez is, mivel az „ANTICO“ optikailag a költséges „barát-apáca“-cserép hatását kelti.

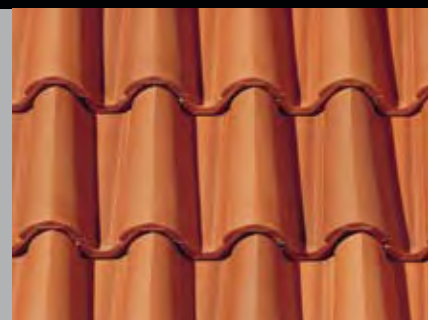

„BALANCE”[®]

Kiegyensúlyozott forma, arányok és gazdaságosság.

Anyagszükséglet/m²:

8,4 Db.



- Harmonikus fedési kép és tartós értékállóság
- Maximális gazdaságosság kiegyensúlyozott látvánnyal kombinálva
- Nagyfokú fektetési rugalmasság, kompromisszumok nélkül!



A „BALANCE”-szal a tetőkialakítás gazdaságossági és formatervezési szempontból teljesen új dimenziói tárulnak fel. A CREATON egy olyan, kb.8,4 db/m² anyagigényű cserépet kínál, amely nem csak példás minőségű és feltűnően szép, hanem az ár-/teljesítményviszony tekintetében is mértékadó. A tartós értékállóságról a kiváló minőség és a különleges design mellett a gazdaságos fektetés és a kierlelt hornyolás-technikának köszönhető maximális biztonság gondoskodik.



„RAPIDO”[®]

A rugalmas, nagy formátumú hornyolt cserép

Anyagszükséglet/m²:

8,3 Db.



- Markáns, klasszikus látvány a legmodernebb technikával egyesítve
- Nagyfokú gazdaságosság a mega formátumnak köszönhetően
- Nagyfokú rugalmasság a nagy eltolási tartomány következtében



A „RAPIDO” a hagyományokat és a technikát tökéletes kettős bordájú hornyolt cserépben egyesíti, amely rendkívül gazdaságos, robusztus, természetes és kiegyensúlyozottan szép. Az eredmény a mindössze 8,3 db/m² cserépszükséglet és a kimagasló biztonság, egy olyan technikának köszönhetően, amely gyors fektetést tesz lehetővé és egyúttal csökkenti a cserépszükségletet. A jellegzetes hornyolási technika mellett a fejhornyó rész nagy eltolási tartománya minden tetőfedésnél maximális rugalmasságot garantál.



„KLASSIK®“

A klasszikus kerek vágású hódfarkú cserép

A legsokoldalúbban felhasználható cserép. Szinte már klasszikus szépségű tetőfelületekhez. A karcsú, visszafogott, de egyidejűleg rendkívül elegáns forma és a természetes vörös szín vagy a nemes engóbozás teszik ezt a cserepet ismertté.

A tetőzetek optikáját látványosan feloldja és ezáltal az építési egységek tökéletesen és harmonikusan hatnak.



20-90°



„AMBIENTE®“

A hódfarkú cserép különlegesen attraktív formákkal

A hódfarkú cserép több évszázada növekvő sokfélesége az „AMBIENTE” termékféleségekbe kerül legszebben kifejezésre. A sokféle vágási forma teszi lehetővé a legmagasabb szinten történő, fantáziadús tetőkialakítást. Ezzel a választékkal szinte valamennyi stílusbeli, a vidékre jellemző, vagy a jövőbe mutató kívánság kielégíthető. Ez a program lehetővé teszi a „tradíció” és a „modernség” impozáns összekapcsolását.

Számos további különleges vágási forma, profil és felületek teszik lehetővé a teljesen személyre szabott kialakítási formát, ami minden határ nélkül megvalósíthatja álmait.



A számos további különleges vágási forma, bordázat és felület segítségével a legegységesebb álmok is megvalósíthatók, határok nélkül. Kérjük, hogy CREATON-tanácsadójával ismertesse a kívánságai szerinti tetőt, melyet mi kifejezetten az Ön számára valósítunk meg.

20-90°



„Hortobágy“ és „Profil“

A hornyolt és hódfarkú cserép bordázott felülettel

Ezen cserép hangsúlyozottan bordázott struktúrája és differenciált színei egyedi kombinációs és megformázási lehetőséget biztosít, és harmonikusan illeszkedik a tetőzetek már meglévő tulajdonságaihoz.

A sok különféle felületi profilírozás az építészeknek és az építetőknek is lehetőséget nyújtanak arra, hogy az egyedi tetőkialakításokat a mindenkor regionálisan különféle tetőzetekhez hozzáillesszék.

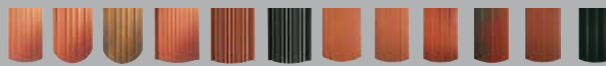

„ANTIK“[®]

A műemléki hódfarkú cserép



A szép és reprezentatív tetőkhöz a szabad ég alatt. A mi műemléki hódfarkú cserépünk arra van predesztinálva, hogy az értékes történelmi épületegyütteseket optikailag és funkcionálisan még értékesebbé tegye. Formájában, struktúrájában megfelel korábbi elődjeinek, pl. a kézi festésű hódfarkú cserépnek.

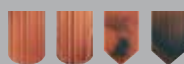

„SAKRAL“[®]

A robusztus templomi hódfarkú cserép



Ez egy egyedülálló program a műemlékvédelemnek is megfelelő javításokhoz és az időtálló szép megjelenéshez. A 18 mm vastag templomi hódfarkú cserép klasszikusan rusztikus stílusban jelenik meg, és a tető pompás és bátor struktúrát kap. Felületén gyorsan kialakul egy természetes patinás hatás, ami a kívánt tipikus történelmi látványt nyújtja.

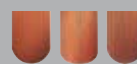

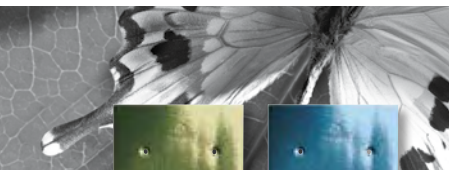

„NOBLESSE“ egy egyedi formatervezett kollekciónak, színes mázas hódfarkú cserép, amelyet az F. E.von Garnier cég exkluzívan, kimondottan a CREATON-hoz fejlesztett ki. Ez egy szuper színes program az exkluzív új építkezésekhez, és a renoválás során megtartja az eredeti stílust a gondosan megválasztott színárnyalatok segítségével.



„NOBLESSE®“ Az exkluzív mázas kollekciónak

Ennek a programnak a bevezetése szenzációt jelentett. Ennek a design-kollekciónak a bemutatása óta kezdődött el a tetőkultúra változása. Ezzel az alkotó kezébe adták a nemes kialakítás bővítésének lehetőségeit. A CREATON innovációs erejét a „NOBLESSE“ jelentősen kiemelte.

Ehhez a kollekciónak az exkluzív színes pigmenteket az egyébként szokásos cadmium- és szelén részecskék nélkül fejlesztették ki. Ezzel a környezetvédelemre is rendkívül nagy gondot fektettünk.



„NUANCE®“ Az exkluzív engóbozott kollekciónak



„NUANCE“ az új színes engóbozott hódfarkú cserépkollekciónak, amely hasonlít a „NOBLESSE“ kollekciónak. Az engóbozott kollekciónak lehetővé teszi például a vidékre jellemző „meleg“ színskálájú tetőkialakítást.



„Visszahozni a színeket az egyre komorabbá váló környezetbe“ Ez az ötlet lelkesítette és elbűvölte Ernst v. Garniert is. A CREATON az ő ötleteit aktívan kívánja támogatni. A színtervezők kreativitása és a színes tetőcserép előállítóinak kompetenciája gyümölcsöző kapcsolatban van. Az eredmény: újból meglepte a szakmát: 18 színtónust, amelyet a „NUANCE“ kollekciónak fejlesztettek ki, az engóbozott kollekciónak az építetőknek, a tervezőknek és az építésznek különleges lehetőségeket biztosít arra, hogy a vidékre jellemző „meleg“ tetőformákat hozhassanak létre. Így készíti el a „NUANCE“ a legigényesebb formákhoz való finom színpalettát, amelyet lényeges többletköltség nélkül a mindennapi építkezéseknél a vidék gazdagítására lehet felhasználni.



„FINESSE®“

A nagy szériájú mázas program „TETŐVÉDŐ FAKTORRAL“



A „FINESSE“ a tetők új korszakát nyújtotta meg. Ez egy olyan lelkesítő innováció, amely tartósan megszépíti a tetőzeteket. A védőpáncélként szolgáló máz a titka nagy szériájú mázas programunk mohásodással és egyéb időjárási hatásokkal szembeni ellenálló-képességének. A nagy szériában történő gyártás egyedülálló ár/teljesítmény arányt eredményezett. Ez a nemes tetőcserép most mindenki számára elérhető: hódfarkú cserépként, vagy nagyméretű hullámcserepként.

„TETŐVÉDŐ FAKTOR“



Még a legkeményebb környezeti befolyások sem tudják feltörni. A nagy sorozatú gyártásból adódó kiváló ár/teljesítmény viszonynak köszönhetően ez a cserép mindenki számára elérhető.



Mohaveszély ellen

Az ilyen képek már a múlté. A mázas színes cserép optimális védelmet nyújt a moha ellen. A bevonat megakadályozza, hogy a moha beegye magát a pórusokba. A tető kifogástalan és „fiatal“ marad.



A környezeti megterhelések ellen

A környezeti megterhelések gyorsabban előregítik a tetőket. A „bevonat“ tetőcserép megakadályozza ezt. Még évtizedek múlva is attraktív látványt nyújt.



Az extrém megterhelések ellen

A nagy szériás mázas cserépprogram a „tetővédő faktor“ segítségével még az erdőben lévő házaknál és a fák alatt lévő tetőknél is elkerülhetővé teszi a bosszúságot és a költségeket.

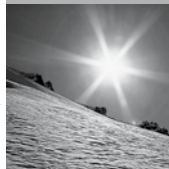

Az extrém hőmérséklet ellen

Erős napsugárzás esetén is a tető évtizedeken keresztül megtartja „friss“ kinézetét.

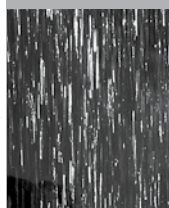











A levegő páratartalma ellen

Mindegy, hogy tengeri klíma vagy magas páratartalmú trópusi levegő – nincs jobb védelem a tető vagy a ház időjárás elleni védelménél, mint a mázas tetőcserép.













Műszaki adatok

Sajtolt tetőcserép

típus	Modell	Külső méretek:	Fedési szélesség:	Fedési hosszúság:	Darab/m ² :	kg/m ² : kb.	kg/Darab: kb.	Szegegyecserép fedési szélessége mm (szükséglet)		Kettős hullámú cserép fedési szélessége mm (szükséglet) kb.	Félcserép fedési szélessége mm (szükséglet) kb.	Tetőcserép-szelező fedési szélessége, mm (szükséglet) kb.	Félmegretetőcserép fedési szélessége mm (szükséglet) ca.kb.	Ereszcatorna, kiálló rész/kiálló rész nélkül, mm
		Alapcserép mm						bal	jobb					
Alacsony hajlásszögű cserép		„MAGNUM“												
	kb. 350 x 485	min. 292 közép. 293 max. 295	min. 387 közép. 396 max. 405	min. 8,4 közép. 8,5 max. 8,7	44,2	5,2	244 (2,5)	244 (2,5)	283 (2,5)	216 (2,5)	396 (3,4)	290 (3,4)	380/435	
		„BALANCE“												
	kb. 323 x 500	min. 272 közép. 273 max. 275	min. 406 közép. 419 max. 431	min. 8,4 közép. 8,7 max. 9,0	38,8	4,4	265 (2,4)	260 (2,4)	282 (2,4)	202 (2,4)	417 (3,7)	290 (3,7)	390/445	
		„FUTURA“												
	kb. 300 x 482	min. 234 közép. 237 max. 239	min. 360 közép. 374 max. 388	min. 10,8 közép. 11,3 max. 11,9	51,0	4,5	210 (2,7)	230 (2,7)	210 (2,7)	171 (2,7)	391 (4,2)	285 (4,2)	370/425	
		„HARMONICA“												
	kb. 277 x 445	min. 221 közép. 223 max. 225	min. 364 közép. 369 max. 375	min. 11,9 közép. 12,1 max. 12,3	42,7	3,5	150 (2,7)	170 (2,7)	202 (2,7)	Nincs a pro-gram-ban	370 (4,5)	265 (4,5)	360/410	
	„PREMION“/„KERA-PFANNE“													
kb. 280 x 460	min. 221 közép. 223 max. 226	min. 355 közép. 364 max. 373	min. 11,9 közép. 12,3 max. 12,8	46,7	3,8	201 (2,7)	215 (2,7)	204 (2,7)	163 (2,7)	364 (4,6)	275 (4,6)	360/405		
	„VIVA“													
kb. 265 x 420	min. 206 közép. 208 max. 210	min. 337 közép. 346 max. 355	min. 13,5 közép. 14,0 max. 14,4	46,2	3,3	168 (2,9)	195 (2,9)	186 (2,9)	Nincs a pro-gram-ban	346 (4,5)	235 (4,5)	340/390		
	„MZ3“													
kb. 255 x 415	min. 201 közép. 203 max. 205	min. 342 közép. 344 max. 346	min. 14,2 közép. 14,4 max. 14,6	50,4	3,5	155 (2,9)	198 (2,9)	169 (2,9)	Nincs a pro-gram-ban	140-330 (5,0)	100-220 (5,0)	335/385		
	„HARMONIE“													
kb. 250 x 405	min. 192 közép. 194 max. 197	min. 334 közép. 339 max. 344	min. 14,8 közép. 15,2 max. 15,7	45,6	3,0	114 (3,0)	170 (3,0)	174 (3,0)	98 (3,0)	339 (5,2)	285 (5,2)	340/370		
Reformcserép		„OPTIMA“												
	kb. 262 x 441	min. 219 közép. 220 max. 221	min. 330 közép. 355 max. 380	min. 11,9 közép. 12,8 max. 13,8	47,5	3,7	150 (2,8)	185 (2,8)	195 (2,8)	110 (2,8)	355 (4,5)	230 (4,5)	360/410	
		„MEGATON MZ5“												
kb. 275 x 433	min. 229 közép. 230 max. 231	min. 323 közép. 343 max. 363	min. 12 közép. 12,8 max. 13,6	44,8	3,5	90 (2,8)	90 (2,8)	207 (2,8)	Nincs a pro-gram-ban	140-318 (4,4)	110-240 (4,4)	350/400		
	„ELEGANZ“													
kb. 230 x 420	min. 203 közép. 205 max. 207	min. 334 közép. 341 max. 348	min. 14,0 közép. 14,4 max. 14,8	44,7	3,1	145 (3,0)	170 (3,0)	170 (3,0)	102 (3,0)	Nincs a pro-gram-ban	230 (4,9)	340/370		





Sajtolt tetőcserép

típus	Modell	Külső méretek:	Fedési szélesség:	Fedési hosszúság:	Darab/m ² :	kg/m ² : kb.	kg/Darab: kb.	Szegélycserép fedési szélessége mm (szükséglet)		Kettős hullámú cserép fedési szélessége mm (szükséglet) kb.	Felsőcserép fedési szélessége mm (szükséglet) kb.	Tetőcserép-szelező fedési szélessége, mm (szükséglet) kb.	Félmegragtó-cserép fedési szélessége mm (szükséglet)	Ereszcsatorna, Kiálló rész/kiálló rész nélkül, mm	
		Alapcserép mm						bal	jobb						
Sima cserép		„PIATTA“													
		kb. 275 x 445	min. 228 közép. 229 max. 230	min. 358 közép. 364 max. 370	min. 11,8 közép. 12,0 max. 12,3	44,4	3,7	104 (2,8)	200 (2,8)	133 (2,8)	114 (2,8)	364 (4,4)	230 (4,4)	360/410	
Sima cserép		„DOMINO“													
		kb. 257 x 437	min. 223 közép. 224 max. 225	min. 343 közép. 348 max. 354	min. 12,4 közép. 12,7 max. 13,1	50,8	4,0	168 (2,9)	201 (2,9)	186 (2,9)	111 (2,9)	348 (4,5)	290 (4,5)	365/400	
Hornyolt cserép/kettős bordájú Hornyolt		„HERZZIEGEL“													
		kb. 230 x 420	min. 203 közép. 205 max. 207	min. 334 közép. 341 max. 348	min. 14,0 közép. 14,4 max. 14,8	44,7	3,1	145 (3,0)	170 (3,0)	170 (3,0)	102 (3,0)	Nincs a programban	230 (4,9)	340/370	
			„MEGATON FALZZIEGEL“												
			kb. 275 x 433	min. 233 közép. 234 max. 235	min. 385 közép. 391 max. 397	min. 10,8 közép. 11,0 max. 11,2	39,6	3,6	90 (2,6)	90 (2,6)	205 (2,6)	116 (2,6)	165-343 (4,3)	120-270 (4,3)	350/400
				„RATIO“ NEU											
kb. 265 x 445	min. 220 közép. 223 max. 225			min. 357 közép. 369 max. 381	min. 11,5 közép. 12,0 max. 12,6	40,8	3,4	145 (2,7)	185 (2,7)	185 (2,7)	110 (2,7)	369 (4,5)	230 (4,5)	360/410	
Hornyolt cserép/kettős bordájú Hornyolt		„RUSTICO“ Falzziegel*													
		kb. 225 x 400	min. 196 közép. 198 max. 200	min. 328 közép. 338 max. 348	min. 14,5 közép. 15,0 max. 15,5	43,5	2,9	140 (3,0)	170 (3,0)	Nincs a programban	102 (3,0)	Nincs a programban	230 (5,1)	325/355	
Hajlamos hornyolt cserép		„SINFONIE“													
		kb. 300 x 485	min. 228 közép. 230 max. 232	min. 361 közép. 375 max. 389	min. 10,9 közép. 11,5 max. 12,2	56,0	4,9	195 (2,7)	228 (2,7)	200 (2,7)	187 (2,7)	400 (4,3)	275 (4,3)	350/420	
Nagyfelületű eltolható cserép		„MAXIMA“													
		kb. 290 x 475	min. 249 közép. 250 max. 251	min. 365 közép. 385 max. 405	min. 9,9 közép. 10,4 max. 11,0	42,0	4,0	210 (2,6)	230 (2,6)	230 (2,6)	Nincs a programban	387 (4,0)	230 (4,0)	390/440	
Barátcserép		„ROMANOKREMPER L21“													
		kb. 255 x 430	min. 198 közép. 200 max. 202	min. 341 közép. 343 max. 345	min. 14,4 közép. 14,6 max. 14,8	52,6	3,6	183 (3,0)	183 (3,0)	196 (3,0)	Nincs a programban	262-342 (5,1)	Nincs a programban	355/405	
Barátcserép		„ANTICO“													
		kb. 240 x 420	min. 196 közép. 198 max. 200	min. 349 közép. 354 max. 359	min. 14,2 közép. 14,5 max. 14,8	62,5	4,3	Nincs a programban	Nincs a programban	220 (2,9)	Nincs a programban	352 (5,3)	Nincs a programban	340/390	

* Eltérő méretek a foltosra égetett natúr vörös „RUSTICO“ NUANCE cserépnél











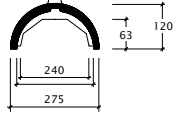
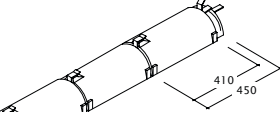

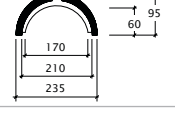
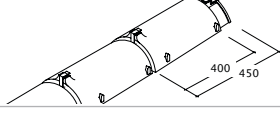

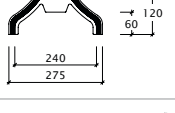
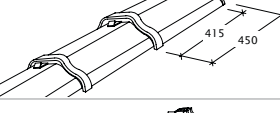

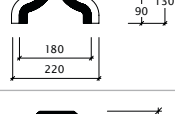
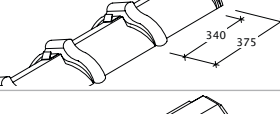

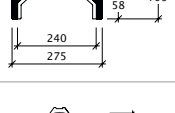
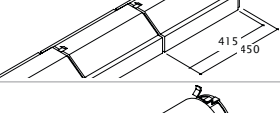
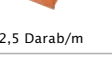
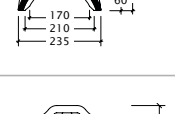
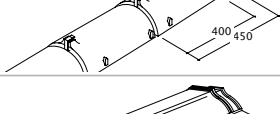
Műszaki adatok

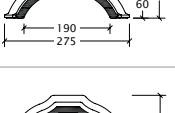
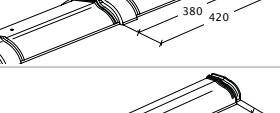
Hódfarkú cserép

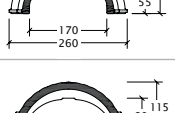
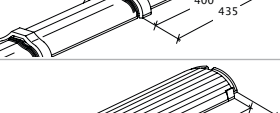

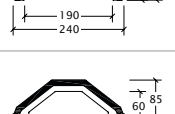
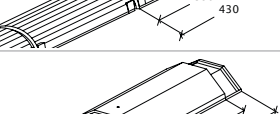

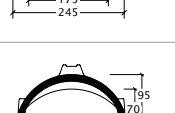
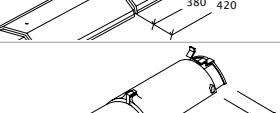

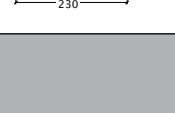
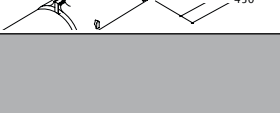



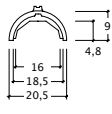
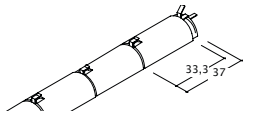

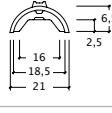
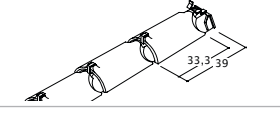
Termékcsoport	Modell	Szélesség/ hosszúság/ vastagság kb. cm	Léctávolság (fedési hossz) mm	Fedési szé- lesség mm	Köteg (db.)	Kb. kg/ db	kb. darab/m ²	kb. kg/m ²	Db./ Euro- raklap	Kg/ Euro- raklap	Szegély- cserép kb. Db/ fm	Ereszcserép, Taréjcserép-szellőző Félnyeregterítőcserép kb. db./fm.	
„KLASSIK“ 	Kerek vágású	Autenried/ Roggen-i üzem	18 x 38 x 1,4	145-165	180	8	1,70	33,6 - 38,3	61	480	816	6,6	5,55
			18 x 38 x 1,6	145-165	180	8	2,00	33,6 - 38,3	72	512	1046	3,3	5,55
	Kerek vágású		20 x 40 x 1,4	155-175	200	8	2,05	~ 30,3	62	480	984	-	5
„KERA-BIBER“ „KLASSIK“	Kerek vágású		18 x 38 x 1,2	145-165	180	8	1,60	~ 36	58	528	845	3,3	5,55
„AMBIENTE“ 	Körszelet vágású		18 x 38 x 1,4	145-165	180	8	1,80	~ 36	65	480	864	6,6	5,55
	Egyenesvágású		18 x 38 x 1,4	145-165	180	8	1,87	~ 36	67	480	898	6,6	5,55
	Hatszög vágású		18 x 38 x 1,4	145-165	180	8	1,70	~ 36	61	480	816	-	5,55
	Műemléki torony		18 x 40 x 1,4	145-165	180	8	1,90	~ 36	78	480	912	-	5,55
	Gótikus vágású		18 x 40 x 1,4	145-165	180	8	1,80	~ 36	65	480	864	-	5,55
	Kosárvíves vágású		18 x 38 x 1,4	145-165	180	8	1,80	~ 36	65	480	864	-	5,55
	Egyenesvágású		20 x 40 x 1,4	155-175	200	8	2,10	~ 30,3	63	480	1008	-	5
„KERA-BIBER“ „AMBIENTE“	Körszelet vágású		15,5 x 38 x 1,2	145-165	155	8	1,40	~ 40	56	640	896	3,3	6,45
„PROFIL“ 	Szász hódfarkú 12 mm Körszelet vágású		15,5 x 38 x 1,2	145-165	155	14	1,45	~ 40	58	672	974	3,3	6,45
	Szász hódfarkú 180 mm széles Körszelet vágású		18 x 38 x 1,4	145-165	180	8	1,80	~ 36	65	420	756	3,3	5,55
	Berlini kultúra hódfarkú Körszelet vágású		16 x 38 x 1,8	145-165	160	8	2,16	~ 40	86	512	1106	-	-
	Kerekvágású bordázott hódfarkú		18 x 38 x 1,4	145-165	180	8	1,70	~ 36	61	384	653	-	5,55
	Hornlyt v. „Hortobágy“ cserép		20,5 x 40 x 2,1	270-310	180	6	2,30	18	45	324	745	-	-
„KERA-BIBER“ „PROFIL“	Szász hódfarkú 12 mm Körszelet vágású		15,5 x 38 x 1,2	145-165	155	8	1,40	~ 40	56	640	896	3,3	6,45
	Szász hódfarkú 180 mm széles Körszelet vágású		18 x 38 x 1,2	145-165	180	8	1,70	~ 36	61	528	898	3,3	5,55
	Hullámos hódfarkú, kerekvágású		18 x 38 x 1,2	145-165	180	8	1,60	~ 36	58	432	691	-	6,45
„ANTIK“ 	Domború felületű természetes vörös, kefélt		18 x 38 x 1,8	145-160	180	12	2,60	36	94	336	874	-	5,55
	Domború felületű kézi festésű és (Fingerrille), természetes vörös, kefélt		18 x 38 x 1,8	145-165	180	12	2,60	36	94	336	874	-	5,55
	Hatszög vágású, kézzel festett hatású, granulált		18 x 38 x 1,4	145-165	180	8	1,70	~ 36	61	480	653	-	-
„SAKRAL“ 	Kerek vágású		18 x 38 x 1,8	145-165	180	6	2,30	36	83	360	828	-	5,55
	Körszelet vágású		18 x 38 x 1,8	145-165	180	6	2,40	36	86	360	864	-	5,55
	Egyenesvágású		18 x 38 x 1,8	145-165	180	6	2,45	36	87	360	882	-	5,55
	Kosárvíves vágású		18 x 38 x 1,8	145-165	180	6	2,40	36	86	360	864	-	5,55
„MANUFATUR“	Torony hódfarkú cserép		14 x 28 x 1,4	95-115	140	8	1,10	68	71	640	704	-	-

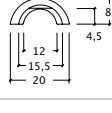
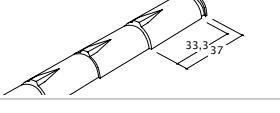
Kúpcserépek

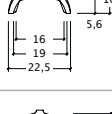
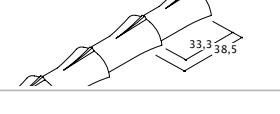
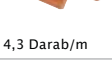
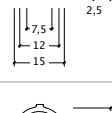
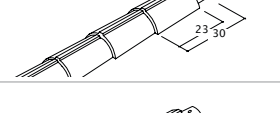
Sajtolt tetőcserép

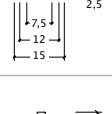
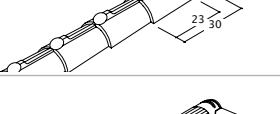
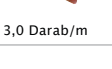
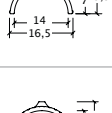
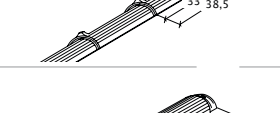
PF			
2,5 Darab/m		240 275 63 120	410 450
PZ			
2,5 Darab/m		170 210 235 60 95	400 450
PR			
2,5 Darab/m		240 275 60 120	415 450
PRK			
3,0 Darab/m		180 220 90 130	340 375
PD			
2,5 Darab/m		240 275 58 105	415 450
PP (volt PK)			
2,5 Darab/m		170 210 235 60 95	400 450
PH (volt Sz. 2)			
2,6 Darab/m		190 275 60 105	380 420
PRU (volt Sz. 3)			
2,5 Darab/m		170 260 55 115	400 435
PMZ (volt Sz. 5)			
2,6 Darab/m		190 240 80 115	390 430
PI (volt Sz. 8)			
2,6 Darab/m		175 245 60 85	380 420
PV			
2,5 Darab/m		195 230 70 95	400 450

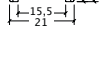
Hódfarkú cserép

BZ			
3,0 Darab/m		16 18,5 20,5 9 4,8	33,3 37
BL			
3,0 Darab/m		16 18,5 21 6,5 2,5	33,3 39
BM			
3,0 Darab/m		12 15,5 20 8 4,5	33,3 37
BG			
3,0 Darab/m		16 19 22,5 10 5,6	33,3 38,5
BK o.K.			
4,3 Darab/m		7,5 12 15 6,5 2,5	23 30
BK m.K.			
4,3 Darab/m		7,5 12 15 6,5 2,5	23 30
BMK (volt Sz. 1)			
3,0 Darab/m		14 16,5 7 9,5	33 38,5
BMZ (volt Sz. 4)			
2,7 Darab/m		15,5 21 8 11	34 43

LAF /FLA adatok mm-ben

kúp-cserép	db./fm.	LQ (szellőző keresztmetszet) Tréjcserep-szellőző cseréppel	DN	30°	35°	40°	45°	50°	55°	60°
BZ	3	110 cm ²	LAF	75	75	75	75	75	75	75
BM	3	110 cm ²	LAF	75	70	65	65	60	60	55
BG	3	110 cm ²	LAF	75	75	75	75	75	75	70
BL	3	215 cm ²	LAF	80	80	80				
BMK	3	110 cm ²	LAF	60	60	55	55	50	50	45
BMZ	2,7	110 cm ²	LAF	75	75	75	75	75	75	70

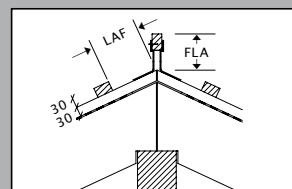

Építési példa

LAF = léctávolság a gerinc metszéspontjától
30/50-es lécezéshez számított értékek
40/60-as lécezésnél az LAF számított értékek kérésre a CREATON-tól megkapható.

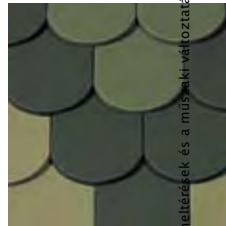

CREATON Hungary Kft.

H-8960 Lenti
Cserépgyár u. 1.
Telefon: +36 92 551 567
Telefon: +36 92 551 568
Telefax: +36 92 551 569
info@creaton.hu
www.creaton.hu